

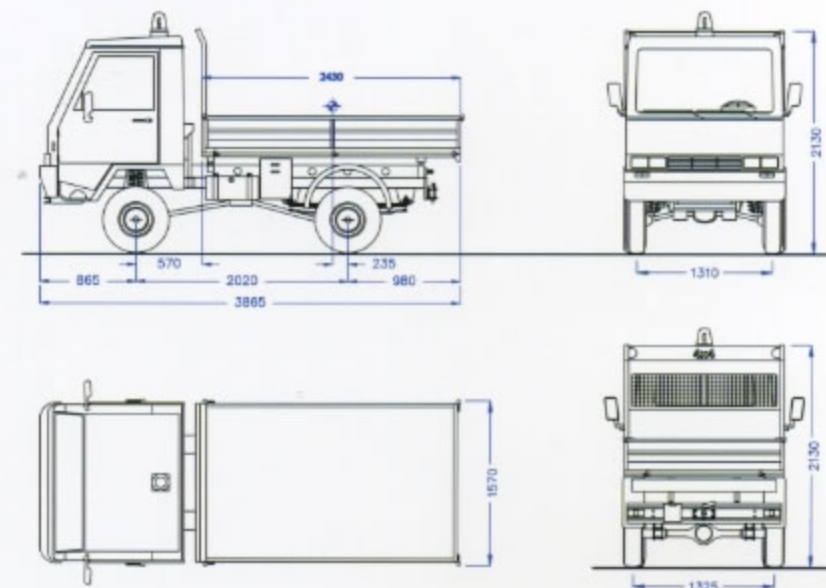

Pantera 4x4

TRATTRICE AGRICOLA MACCHINA OPERATRICE MULTIUSO



CARATTERISTICHE TECNICHE / TECHNICAL SPECIFICATION

VERSIONE VERSION	MOTORE ENGINE	CIL. n°	CILINRATA DISPLAEMENT (cc)	POTENZA MAX. POWER kW (CV)	RAFFREDDAMENTO ENGINE COOLING
PANTERA / L	LOMBARDINI 9LD 625/2	2	1248	18.8 (26) @ 3000 RPM	Aria / Air
PANTERA / L1	LOMBARDINI LDW 1404*	4	1371	25.5 (35) @ 3600 RPM	Acqua / Water
PANTERA / L2	LOMBARDINI LDW 1603 CHD*	3	1649	27.6 (37.5) @ 3000 RPM	Acqua / Water
PANTERA / ID	ISUZU 3CD1-D*	3	1496	25.6 (35) @ 3000 RPM	Acqua / Water

* 97/68/CE Step 3 Approved.



TRAZIONE: 4 ruote motrici con disinnesto trazione anteriore.
CAMBIO: Sincronizzato 10 velocità avanti + 2 RM (5+1 ridotte, 5+1 veloci).
SOSPENSIONI: Anteriori: indipendenti tipo MC-Pherson con molle elicoidali e ammortizzatori, posteriori con balestre e ammortizzatori.
FRENI: Idraulici con servofreno e pompa a doppio circuito, a tamburo posteriore a dischi anteriore. Freno di stazionamento meccanico sull'asse posteriore.
RUOTE: 195R14C (in alternativa 205/70R15C oppure 195/70R15C).
TELAIO: In tubolari e lamiera in acciaio (disponibile anche con snodo anteriore).
CASSONE: 2430 x 1500 x 350 mm con telaio protezione cabina (dietro cabina). Ribaltamento elettro-idraulico trilaterale con n° 2 pistoni.
MASSA A PIENO CARICO: 3200 kg - (massa rimorchiabile: 1500 kg).
VELOCITÀ MAX: 40 km/h.
POSTI: Omologata per n° 2 posti, guida a sinistra (n° 3 posti per macchina operatrice).
ACCESSORI: Ruota di scorta, colore rosso, cabina con vetri temperati e tergicristallo, attacco presa di forza, impianto luce regolamentare, telaio protezione, Roll-bar anti-schiacciamento omologato, riscaldamento cabina, kit lavavetri.
OPZIONAL: Sovrasponde, gruppo presa di forza con cardano, gancio traino omologato, servosterzo idraulico, ecc.



TRACTION: 4 driving wheels with disconnectable front traction.
GEAR BOX: Synchronized 10 speed forward + 2 RM (5+1 reduced, 5+1 increased).
SUSPENSION: Frontal independent shock absorber Mc-Pherson with helical springs and vibration dampers, rear leaf spring and vibration dampers.
BRAKES: Hydraulic double circuit pump, with power brake, disk brakes on front, drum brakes on rear.
WHEELS: 195R14C (or 205/70R15C, or 195/70R15C).
FRAME: Steel tube and sheet structures (also with frontal joint).
CAISSON: 2430 x 1500 x 350 mm, with hydraulic three side tilting system).
TOTAL WEIGH FULL LOAD: 3200 kg - (trailerable mass: 1500 kg).
MAX SPEED: 40 km/h.
SEAT: N. 2 or 3 homologated - left-hand-drive.
ACCESSORIES: Spare wheel, colour: red, cab whit safety glasses and wind-screen whipers, power take-off, regulation lighting system, homologated anti-deflection Roll-bar, cab heating.
OPZIONAL: Supergates, power take-off group with universal joint, homologated coupler, hydraulic power steering system, ecc.

COLORI PRINCIPALI CARROZZERIA COLOURS

Rosso traffico RAL 3020		Verde foglia RAL 6002	
Blu cobalto IC 019		Verde chiaro S IC 173	
Blu cannes RAL 5010		Verde Piaggio H 7156	
Blu cielo RAL 5015		Giallo arrogante IC 336	
Bianco sporco RAL 7035		Grigio polvere RAL 7037	